



Deutsch-Luxemburgisches
SCHENGEN-LYZEUM

BIENVENUE

SOUS RÉSERVE



Examens et diversité des diplômes



Bases juridiques

- ★ Verordnung - règlement scolaire - concernant le cursus et les diplômes du Deutsch-Luxemburgisches Schengen-Lyzeum Perl
- ★ Verordnung - règlement d'examen - relative à l'examen final d'État pour l'obtention du certificat de fin d'études secondaires (Hauptschulabschluss)
- ★ Verordnung - règlement d'examen - relatif à l'examen final d'État pour l'obtention du diplôme de fin d'études secondaires dans les écoles communautaires (Gemeinschaftsschulen)



« Fachleistungsdifferenzierung » en 9e

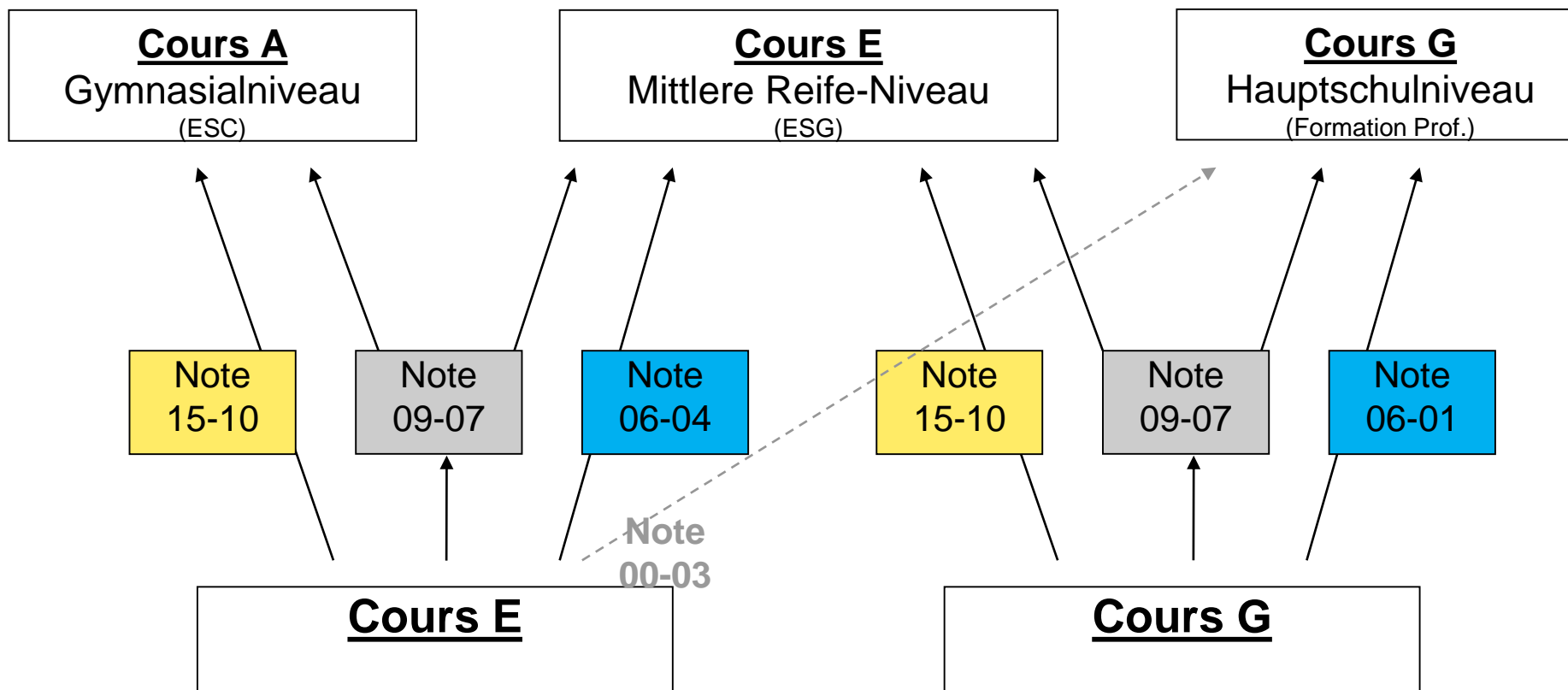

Classement fait à la fin de la 8e



Examen final
Diplôme de fin d'études secondaires
(HSA)



Règlement d'examen - HSA

Le diplôme de fin d'études secondaires (Hauptschulabschluss) dépend de la réussite d'un examen final.

- ★ Les élèves de la 9e qui sont dans un G-Kurs (< 10P.) et dont on peut s'attendre, sur la base du bulletin semestriel en 9e, à ce qu'ils n'obtiennent pas le droit de passer en Klassenstufe 10, participent à l'examen de fin d'études de la Hauptschule.
- ★ La décision à ce sujet est prise par le conseil de classe.



Examen final HSA

éléments constitutifs de l'examen :

- ★ L'examen se compose d'une partie **écrite** et d'une partie orale.
La partie **orale** peut également comprendre des éléments pratiques.

Fixation des notes préliminaires :

notes du **bulletin annuel 8e** et des **bulletins semestriel 9e**

(exception : bio/chimie/physique: seulement les notes de 9/1 + 9/2)



Examens écrits

Les examens à effectuer sont les suivants :

★ **allemand ou français**

- un travail sur un de trois questionnaires proposés au choix (sujets traités ou autres)
- Temps de travail : 2 ½ heures

★ **Mathématiques**

- une partie obligatoire ainsi qu'une partie à choix, cette dernière représentant environ un tiers du temps de travail
- Temps de travail : 2 heures



Examen oral

Admission à l'oral :

- ★ N'est pas admis à l'examen oral un élève qui présente des résultats insuffisants en allemand, en mathématiques ou en 1ère langue étrangère, tant comme note préliminaire que dans les résultats de l'examen écrit.
- Dans ce cas, l'examen est considéré comme non réussi.



Examen oral

- ★ Au moins un examen oral
- ★ L'examen oral dans le domaine à option (Wahlpflichtbereich) est obligatoire
 - En outre, chaque élève peut également se porter volontaire pour passer deux autres matières à l'oral, au plus tard cinq jours après la publication des résultats de l'examen écrit. L'élève peut choisir n'importe quelle matière enseignée durant l'année de l'examen final.
- ★ Durée 15 minutes
- ★ Le temps de préparation éventuellement nécessaire ne compte pas dans la durée de l'examen.



Épreuves orales spéciales

- ★ L'examen oral dans une **langue étrangère** se déroule en principe dans un groupe de 2 élèves.
- ★ Un examen oral avec des **éléments pratiques** peut être organisé dans un groupe de 4 élèves au maximum.
- ★ Une **prestation d'apprentissage particulière** peut être fournie par un groupe de 3 élèves au maximum.
- ★ Dans tous les autres cas, les élèves passent des examens individuels.



Dates d'examen pour le diplôme de fin d'études secondaires (Hauptschulabschluss)

Épreuves écrites (du 8 au 14 mai 2024) :

★ Mathématiques et (au choix de l'élève en fin de trimestre) allemand ou français.

Examen oral (période : 27 juin - 03 juillet 2024) :

★ Cours à option (Wahlpflichtbereich)
max. 2 autres examens oraux possibles



Diplôme d'études secondaires (Hauptschulabschluss)

Conditions préalables :

- ★ Dans toutes les matières : au moins 04P.
- ★ Compensation possible



Parcours avec certificat de fin d'études secondaires (Hauptschulabschluss) : Sarre

- ★ HSA autorise déjà le passage à l'école professionnelle de 2 ans
- ★ Si la moyenne des notes (toutes les matières comptent de façon équivalente) est inférieure à 07 points : période d'essai de 10 semaines dans l'école professionnelle. En cas d'échec à la période d'essai : passage en "année de formation" (similaire à BGJ/BVS).
- ★ Echec à l'examen HSA : « année de formation »



Parcours avec diplôme de fin d'études secondaires (Hauptschulabschluss) : **Luxembourg**

- ★ Accès au **Diplôme de Technicien (DT)**
- ★ Condition préalable : avoir réussi le HSA et remplir les conditions suivantes relatives au niveau G (G-Kurs).



Diplôme de Technicien (DT)

Division Administrative et Commerciale / Fachrichtung Verwaltungs- und Handelswesen

Administratif et commercial /
Verwaltungs- und Handelswesen (*)

Note de français ≥ 09 et Note d'allemand ou d'anglais ≥ 09

Commerce électronique

Réussite de la 3GCM

Division agricole / Fachrichtung Landwirtschaft

Agriculture / Agriculture

Environnement naturel / Natürliche
Umwelt

Total des points Bio + Ch + Ph ≥ 27 , dont aucune note inférieure à 04

Division Artistique / Fachrichtung Kunst

Design 3D / Conception 3D

graphisme / Grafik

Image / Bild

Preuve de compétences artistiques, admission sur la base d'un dossier artistique évalué par un jury



Diplôme de Technicien (DT)

Division électrotechnique / Fachrichtung Elektrotechnik

Communication / Kommunikation (*)

Énergie (*)

Technologies intelligentes / Smart technologies (*)

Note de mathématiques ≥ 09

Division génie civil / Fachrichtung Bauingenieurwesen

Génie civil / Bauingenieurwesen

Note de mathématiques ≥ 09

Division hôtelière et touristique / Fachrichtung Hotelwesen und Touristik

Hôtellerie / Hotelwesen

Tourisme / Touristik

Deux des trois langues (allemand, anglais ou français) ≥ 09



Diplôme de Technicien (DT)

Division informatique / Fachrichtung Informatik

Informatique / Informatik

Note de mathématiques ≥ 09

Division mécanique / Fachrichtung Mechanik

Mécatronique agri-génie civil / Land- und Baumechatroniker

Diplôme d'aptitude professionnelle (DAP) de mécatronicien de machines agricoles

Mécanique générale / Allgemeine Mechanik

Note de mathématiques ≥ 09

Mécatronique d'automobile / Automechatronik

Division équipement du bâtiment / Fachrichtung Gebäudeausstattung

Bâtiments et énergies intelligents / Smart buildings & energies

Note de mathématiques ≥ 09

Division des gestionnaires en logistique / Fachrichtung Fachkräfte für Logistik

Logistique / Logistik (*)

Note de français ≥ 09 et Note d'allemand ou d'anglais ≥ 09



Les voies après
la 9e
avec passage



4G au Luxembourg (ESG)

Accès à la 4G dans l'Enseignement Secondaire Général (ESG) :

- ★ Condition: passage en 10e année et conditions suivantes relatives au niveau E (E-Kurs).



4G au Luxembourg (ESG)

Division Administrative et Commerciale / Fachrichtung Verwaltungs- und Handelswesen

Section Administrative et commerciale / Fachgebiet Verwaltungs- und Handelswesen	4GCM	Note de français \geq 09 et Note d'allemand ou d'anglais \geq 09
--	------	--

Division Artistique / Fachrichtung Kunst

Section arts et communication visuelle / Fachgebiet Kunst und visuelle Kommunikation	4GACV	Preuve de compétences artistiques, admission sur la base d'un dossier artistique évalué par un jury
--	-------	---

Division hôtelière et touristique / Fachrichtung Hotelwesen und Touristik

Fachgebiet Hospitality Management / Section gestion de l'hospitalité	4GGH	Note d'anglais \geq 04 et Note d'allemand ou de français \geq 04
--	------	--



4G au Luxembourg (ESG)

Division des professions de santé et des professions sociales / Fachrichtung Gesundheits- und Sozialberufe

Section des professions de santé et des professions sociales / Fachgebiet Gesundheits- und Sozialberufe	4GPS	Total des points Bio + Ch + Ph ≥ 27 dont aucun 00 et Note de sciences sociales (GW) ≥ 04	ou	note de sciences sociales (GW) ≥ 09 et Total des points Bio + Ch + Ph ≥ 12 , dont aucun 00
Section sciences sociales / Fachgebiet Sozial- und Humanwissenschaften	4GSO	Total des points Bio + Ch + Ph ≥ 27 dont aucun 00 et Note de sciences sociales (GW) ≥ 04	ou	note de sciences sociales (GW) ≥ 09 et Total des points Bio + Ch + Ph ≥ 12 , dont aucun 00



4G au Luxembourg (ESG)

Division technique générale / Fachrichtung allgemeine Technik

Section ingénierie / Fachgebiet Ingenieurwesen	4GIG	Note en mathématiques ≥ 9		
Section sciences naturelles / Fachgebiet Sciences naturelles	4GSN	note de mathématiques ≥ 09 et Total des points bio, ch, ph ≥ 12 , dont aucun 00	ou	Total des points Bio, Ch, Ph ≥ 27 où aucun 00 et Note de mathématiques ≥ 04
Section architecture, design et développement durable / Fachgebiet Architektur, Design und nachhaltige Entwicklung	4GA3D	note de mathématiques ≥ 09 et Total des points Bio + Ch + Ph ≥ 12 , dont aucun 00	ou	Total des points Bio + Ch + Ph ≥ 27 dont aucun 00 et Note de mathématiques ≥ 04



Les voies après la 9e année

Lycée Schengen

Filière gymnasiale (G-Zweig):

- Zeugnis der allgemeinen Hochschulreife (Abitur) UND Diplôme de fin d'études secondaires classiques - section H : binationale après la classe 12 ou
- Baccalauréat professionnel après la 11e année (*partie scolaire*)

Branche Business (B-Zweig):

- Enseignement secondaire général (ESG) - ***division administrative et commerciale***
- Lux. Diplôme de fin d'études secondaires : Diplôme de fin d'études secondaires générales
- Baccalauréat professionnel (Fachhochschulreife) après la 11e année (*partie scolaire*)
- Diplôme de fin d'études secondaires (MBA) après la 10e année

- Formation professionnelle
- École professionnelle
- Enseignement Secondaire Général ("Lycée Technique")

- Écoles professionnelles avec d'autres qualifications (MBA,...)



Niveau de classe 9



Passage en 10B

- ★ n'était pas classé dans un G-Kurs au second semestre de la classe 9
- ★ a obtenu un total d'au moins 32 points (niveau E) dans les matières faisant l'objet d'une différenciation externe des performances (äußere Fachleistungsdifferenzierung), aucune note = 00 point et maximum une note inférieure à 04 points
- ★ et a obtenu un total d'au moins 74 points dans toutes les matières, avec des notes inférieures à 04 points dans pas plus de deux matières, dont pas plus d'une avec 00 point.
- ★ Les performances dans les matières avec différenciation externe des performances spécialisées (äußere Fachleistungsdifferenzierung) doivent être évaluées par rapport au niveau du cours avancé (E-Kurs).



Passage en 10G

- ★ au cours du deuxième semestre de 9e, au moins 5 matières niveau A, dont 3 en allemand, mathématiques, français ou anglais
- ★ au moins 04 points dans chacun des 5 cours A (al. 1, n° 2)
- ★ au moins 09 points (niveau E) dans toutes les autres matières avec différenciation externe des performances (Fachleistungsdifferenzierung) (al. 1 n° 3)
- ★ au moins 04 points dans chacune des autres matières (al. 1, n° 4)

Compensation possible (cf. règlement de l'école)



Équipe BeSt

(orientation professionnelle et universitaire)

- ★ 8 enseignants prêts à donner des conseils
- ★ Les heures de consultation et les domaines de compétence sont publiés en temps utile et annoncés sur notre site web.
- ★ Demande de conseil/questions à best@schengenlyzeum.eu

Les tuteurs légaux sont les bienvenus à tous les entretiens !



Merci pour votre attention

Informations supplémentaires :
WWW.SCHENGENLYZEUM.EU

